

Code	Description	Unités (U)	Charge (Kg)	Couleur	Poids (Kg)
P8842NC11187	Baie Progress avec porte AV vitrée, panneaux latéraux et AR pleins, vérins de nivellement, montants 19" AV/AR, emballée sur palette	42	1000	Noir	129,50

Composition				Poids/pc (Kg)
Q.té	Code	Description		
1	P8842OFN	800mm de large – Ossature Progress - montants 19" AV/AR 800x800x1957h 42U		53,10
3	P2842N	Panneau Progress plein en tôle d'acier - 1 mm d'épaisseur - 800 mm. U42		12,00
1	P9119N	Porte vitrée de sécurité 4mm, cadre en tôle d'acier 1.5mm - 800 mm. U42		18,00
1	P9071	Jeu de 2 montants 19" AR avec numération des 42 unités - en tôle d'acier de 1,8 mm d'épaisseur		6,00
1	P9091HDN	Kit de jarretière vertical haut densité, gestion de câbles, équipé d'un volet de calfeutrage - epaisseur de tôle d'acier de 1,5 mm - U42		16,00
1	F9044	Kit de 4 vérins M10 - h.40mm		0,40

W (mm) Largeur	800
WU (mm) Largeur utile	686
WM (pouces) Largeur du module	19"
D (mm) Profondeur	800
DU (mm) Profondeur utile	726
H (mm) Hauteur	1997
HU (mm) Hauteur utile	1887

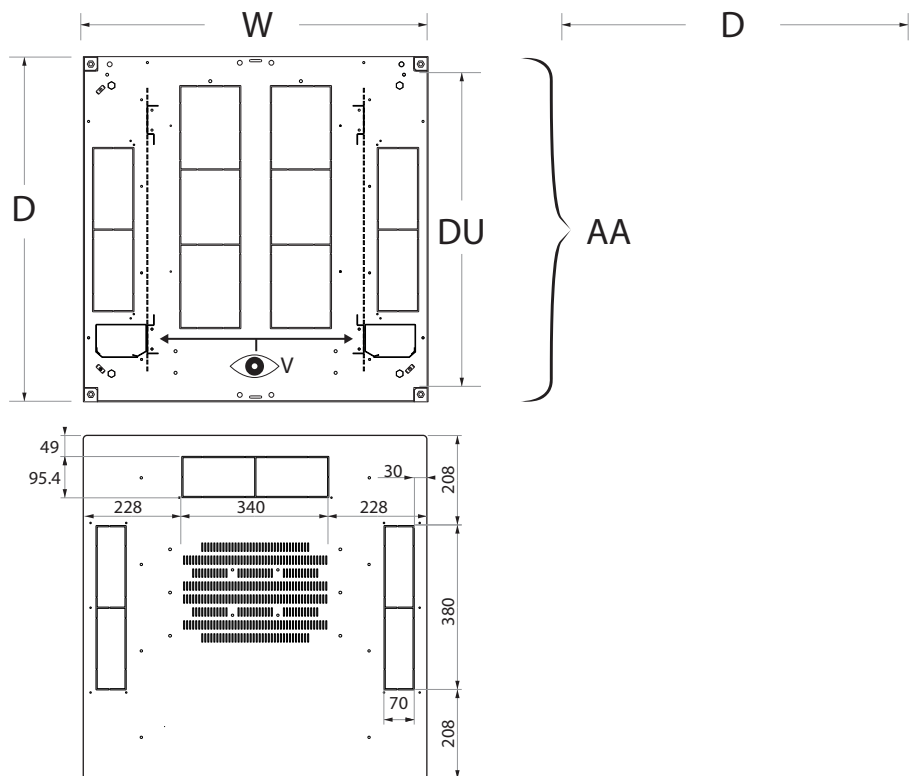

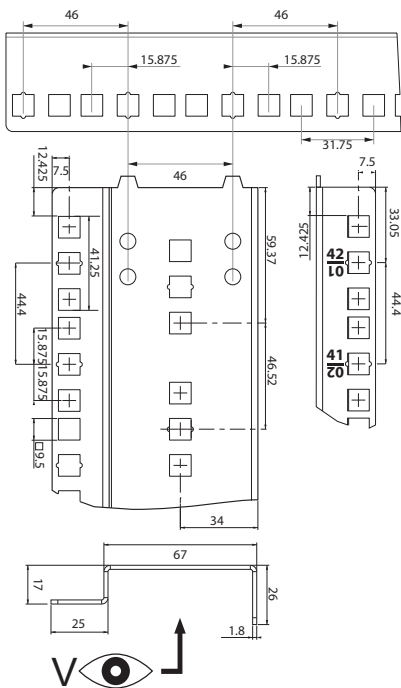
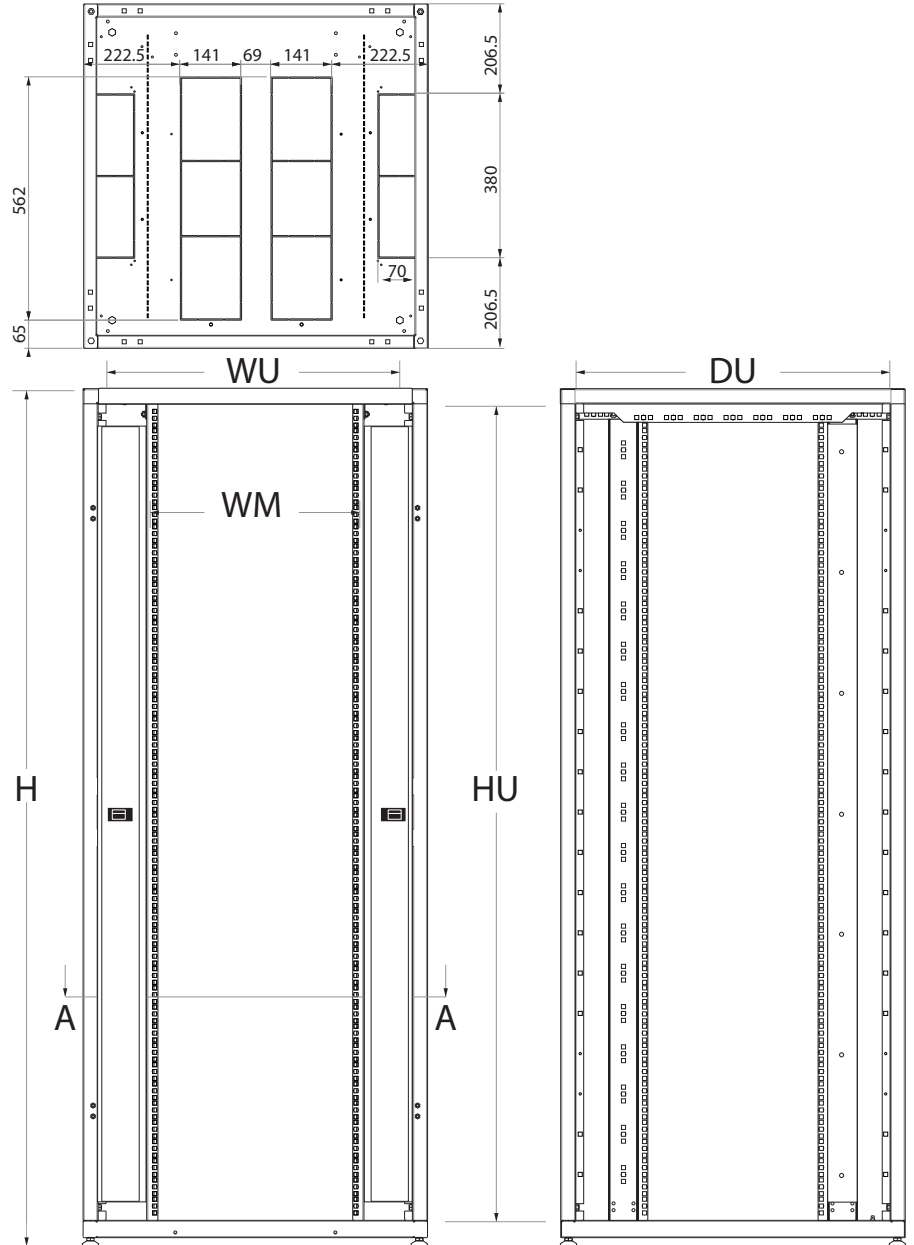
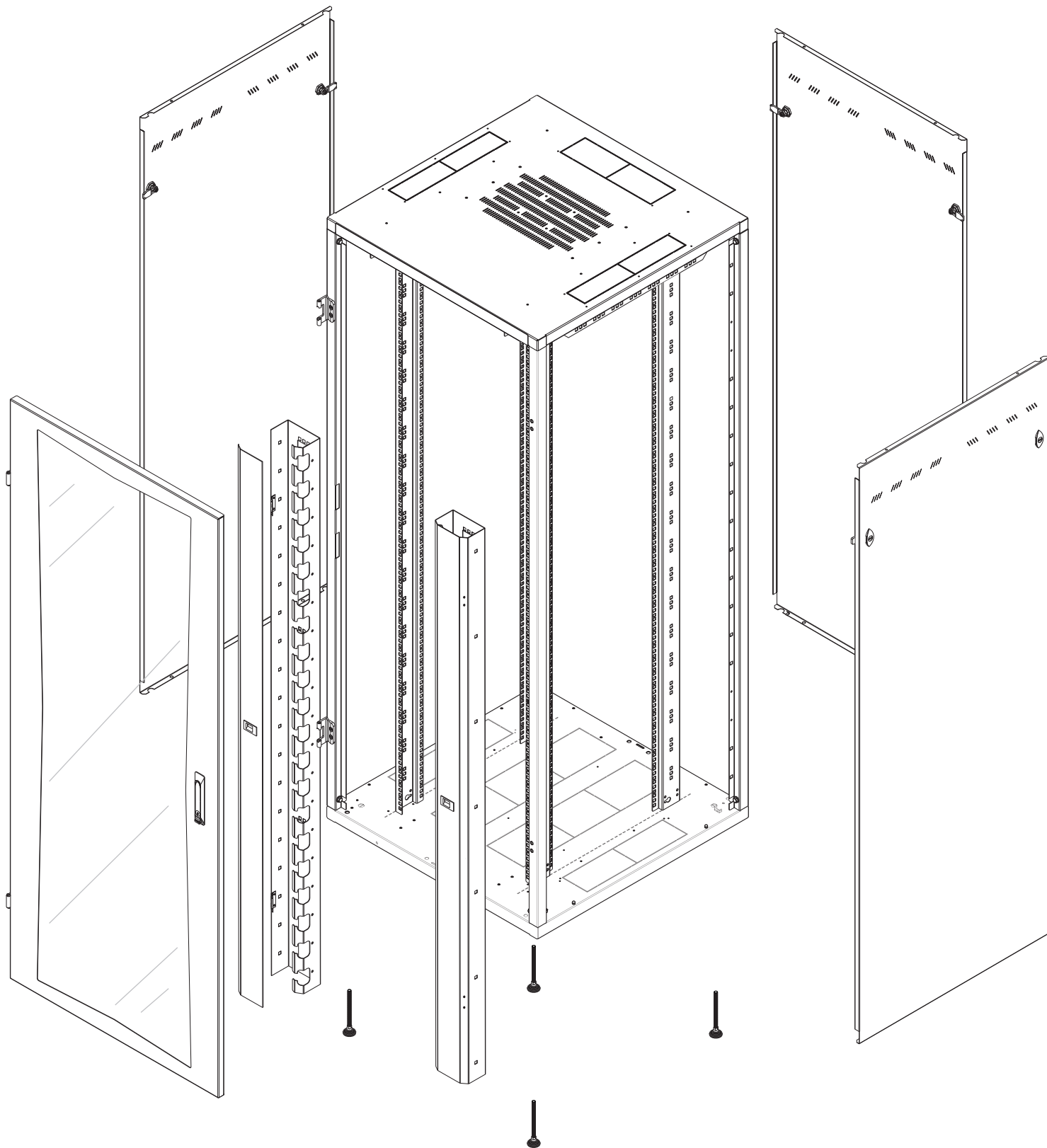

Caractéristiques de l'emballage

Kit palette pour baies Progress 800x800mm de 42 a 54U

Largeur (mm)	Profondeur (mm)	Hauteur (mm)	Poids (Kg)
800	800	2082	9,20

